

ToYo Tool<sup>®</sup>

コーティング  
Coating



ウラ面取り専用工具

BACK CHAMFERING TOOL

新製品

New product



©2012 TOYO Corp.

ノンコーティング  
Non-Coating

**TOYO** 株式会社 東 陽

〒399-0704長野県塩尻市広丘郷原1000-5  
電話 (0263) 52-2451・FAX (0263) 54-1834  
E-mail [kk-toyo@toyo.vc](mailto:kk-toyo@toyo.vc) URL <http://www.toyo.vc>

型番：ノンコートタイプ	型番：コーティングタイプ	先端径 D1	ニゲ径 D2	ニゲ長 L1	有効刃長 H	刃数	シャンク径 DS	全長 L
BC45-0.75-0.35-3.5		0.75	0.35	3.5	0.15	3	3	50
BC45-0.75-0.35-5				5				
BC45-0.85-0.35-3.5		0.85	0.35	3.5	0.2			
BC45-0.85-0.35-5				5				
BC45-1.05-0.35-3.5 (※)		1.05	0.35	3.5	0.3			
BC45-1.05-0.35-5 (※)				5				
BC45-1.2-0.45-3.5 (※)	BC45C-1.2-0.45-3.5 (※)	1.2	0.45	3.5	0.325			
BC45-1.2-0.45-5 (※)	BC45C-1.2-0.45-5 (※)			5				
BC45-1.3-0.5-3.5 (※)	BC45C-1.3-0.5-3.5 (※)	1.3	0.5	3.5	0.35			
BC45-1.3-0.5-5 (※)	BC45C-1.3-0.5-5 (※)			5				
BC45-1.4-0.55-3.5	BC45C-1.4-0.55-3.5	1.4	0.55	3.5	0.375			
BC45-1.4-0.55-5	BC45C-1.4-0.55-5			5				
BC45-1.6-0.65-5	BC45C-1.6-0.65-5	1.6	0.65	5	0.425			
BC45-1.6-0.65-10	BC45C-1.6-0.65-10			10				
BC45-1.8-0.8-5 (※)	BC45C-1.8-0.8-5 (※)	1.8	0.8	5	0.45			
BC45-1.8-0.8-10 (※)	BC45C-1.8-0.8-10 (※)			10				
BC45-2.0-0.85-5	BC45C-2.0-0.85-5	2	0.85	5	0.525			
BC45-2.0-0.85-10	BC45C-2.0-0.85-10			10				
BC45-2.2-0.9-5	BC45C-2.2-0.9-5	2.2	0.9	5	0.6			
BC45-2.2-0.9-10	BC45C-2.2-0.9-10			10				
BC45-2.4-1.0-5 (※)	BC45C-2.4-1.0-5 (※)	2.4	1	5	0.65			
BC45-2.4-1.0-10 (※)	BC45C-2.4-1.0-10 (※)			10				
BC45-2.6-1.1-7	BC45C-2.6-1.1-7	2.6	1.1	7	0.7			
BC45-2.6-1.1-12	BC45C-2.6-1.1-12			12				
BC45-2.8-1.2-7	BC45C-2.8-1.2-7	2.8	1.2	7	0.75			
BC45-2.8-1.2-12	BC45C-2.8-1.2-12			12				
BC45-3.0-1.3-9	BC45C-3.0-1.3-9	3	1.3	9	0.8			
BC45-3.0-1.3-15	BC45C-3.0-1.3-15			15				
BC45-3.5-1.6-9	BC45C-3.5-1.6-9	3.5	1.6	9	0.9			
BC45-3.5-1.6-15	BC45C-3.5-1.6-15			15				
BC45-4.0-2.0-10 (※)	BC45C-4.0-2.0-10 (※)	4	2	10	0.95			
BC45-4.0-2.0-17 (※)	BC45C-4.0-2.0-17 (※)			17				
BC45-5.8-3.6-14 (※)	BC45C-5.8-3.6-14 (※)	5.8	3.6	14	1.05			
BC45-5.8-3.6-24 (※)	BC45C-5.8-3.6-24 (※)			24				
BC45-8.0-4.8-24 (※)	BC45C-8.0-4.8-24 (※)	8	4.8	24	1.55			
BC45-8.0-4.8-34 (※)	BC45C-8.0-4.8-34 (※)			34				

★ノンコートタイプ⇒被削材：アルミ合金・チタン合金

★コーティングタイプ⇒被削材：ステンレス鋼・一般鋼・耐熱合金

●D1=φ0.75・φ0.85・φ1.05は、被削材：アルミ合金のみ対応可。

上記3サイズはノンコート品のみとなります。

●D1=φ0.75・φ0.85は、受注生産品となります。(注文本数：2本～)

型番 (※) ⇒ ネジ面取り可能サイズとなります。

<φ1.05=M1.4>

<φ2.4=M3.~M4.>

<φ1.2=M1.6~M1.7>

<φ4.0=M5.~M6.>

<φ1.3=M1.7~M2.>

<φ5.8=M7.~>

<φ1.8=M2.3~M2.6>

<φ8.0=M10.~>

・ K=切刃

※A部詳細

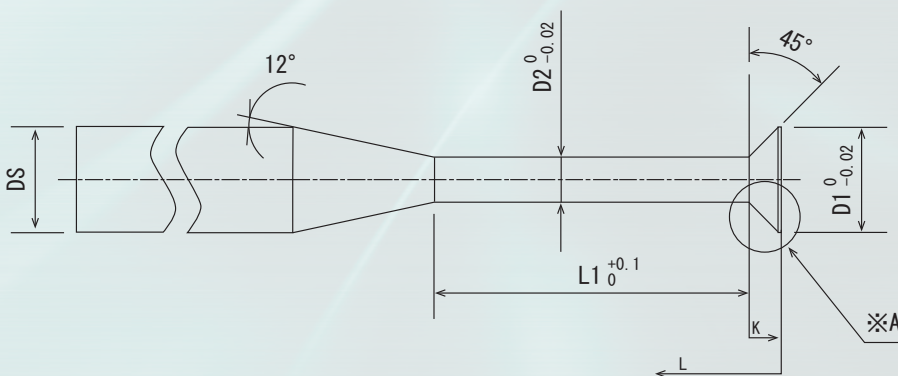
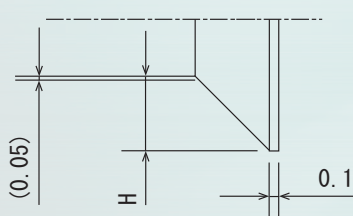

ToYo Tool®



# BC45超硬ウラ面取りカッター ～大径(φ10・φ12) ラインナップ～

**追加**

**9枚刃・11枚刃**



**新製品**

- 高速切削
- 高品質面取り
- 左ネジレ刃形状が、ビレ・二次バリの発生を抑制

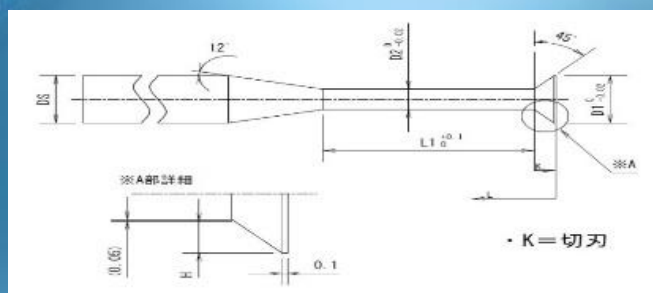

※ノンコートタイプ ⇒ 被削材：アルミ合金・チタン合金  
 ※コーティングタイプ ⇒ 被削材：ステンレス鋼・一般鋼・耐熱合金

型番：ノンコートタイプ	型番：コーティングタイプ	先端径 D1	ニゲ径 D2	ニゲ長 L1	有効刃長 H	刃数	シャック径 DS	全長 L
BC45-10.0-6.0-14	BC45C-10.0-6.0-14	10	6	14	1.95	9	φ10	90
BC45-10.0-6.0-24	BC45C-10.0-6.0-24			24				
BC45-10.0-6.0-39	BC45C-10.0-6.0-39			39				
BC45-12.0-7.6-19	BC45C-12.0-7.6-19	12	7.6	19	2.15	11	φ12	100
BC45-12.0-7.6-29	BC45C-12.0-7.6-29			29				
BC45-12.0-7.6-44	BC45C-12.0-7.6-44			44				

**TOYO**  
株式会社 東陽

〒399-0704 長野県塩尻市広丘郷原1000-5  
 電話 (0263) 52-2451・FAX (0263) 54-1834  
 E-mail kk-toyo@toyo.vc URL http://www.toyo.vc